



Débit max. de 15 l/h



Hauteur max. : 12 m (débit de 15 l/h)

COMPATIBILITÉ

AVANTAGES

1.12 kg

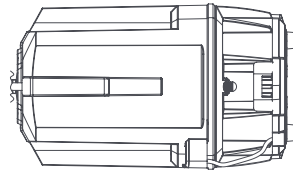
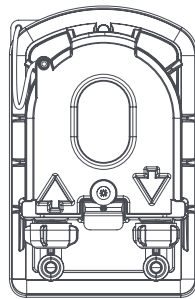
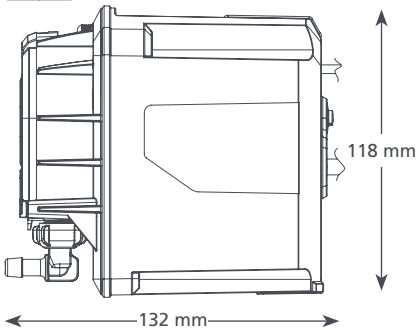

CARACTÉRISTIQUES TECHNIQUES

Débit max.	15 l/h à une hauteur de 12 m
Hauteur max.	12 m
Hauteur max. d'aspiration	3 m
Niveau sonore à 1 m	21 dB(A)
Alimentation électrique	110-230 VAC, 0,2A, 50/60Hz
Fonctionnement	Continu
Classe d'isolation	Appareil II
Puissance max. de l'unité	20kW / 68,000 Btu/h
Température ambiante max.	40°C (104°F)
Entrée/évacuation	Diam. int. de 6 mm
Indice de protection IP	IP24
Interrupteur de sécurité	Relais Normalement Fermé 5 A
Auto amorçante	✓

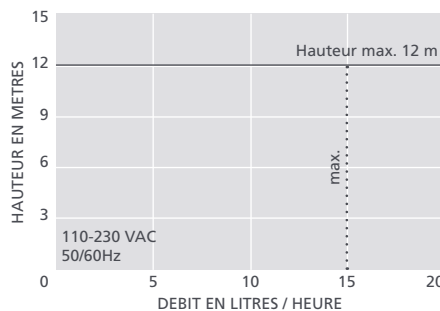

OPTION : ACCESSOIRES XTRA

Désignation	Code article
Tube de remplacement pour pompe péristaltique	FP3394
Fusible 1 A	FP2620
Adaptateur auto étanche	FP2038



Pour plus d'accessoires d'installation, consultez notre gamme Aspen Xtra

RÉFÉRENCE

Peri Pro Air

FP3390

INCLUS DANS L'EMBALLAGE

Pompe péristaltique • Câble d'alimentation / capteur déconnectable de 3 m • Support mural • Ensemble de fixation • Notice d'installation

